

Mounting instructions

Item No: 47396

T24 JA8-2016

English



start here

Shut off electrical current before starting. If the fixture you are replacing is turned on and off by a wall switch, simply turn the switch off. If not, remove the appropriate fuse (or open the circuit breakers) until the fixture is dead.

* DO NOT restore current until the new fixture is completely wired and in place

1. To mount fixture to ceiling, first attach mounting plate (1) to junction box (J) using screws (M) Additional support can be added using screws (Y) and wall anchors (Z) - see Drawing 4.
2. Secure inspection cable (I) to mounting plate to help support fixture during mounting.
3. Next determine the approximate length of cable you will need to hang your fixture at the desired height. This can be determined by measuring the distance from the table top or floor to the ceiling and subtracting the height of the fixture and the distance it will be above the table top or floor. The remaining distance will be the required cable length.
4. Next take fixture cables (d) and measure from the top of the fixture along the cable and mark with tape at required length.
5. Now pull cables through locking mec mechanism (e) until the tape marking the cable length is near the locking mechanism. Final adjustments will be made after fixture is hung from the ceiling - see Detail 1.
6. Now loosen screw on retain knob that the supply wire runs through. Slip wire through knob until approximate length is achieved.
7. Make sure cable wire lengths are correct for hanging fixture at

desired height. **Then excess wire and cable can be trimmed off or tucked neatly in the canopy if space allows. MAKE SURE TO LEAVE A MINIMUM OF 6", OF EXTRA CABLE AND WIRE INSIDE THE CANOPY FOR ADJUSTMENT OF FIXTURE AFTER INSTALLATION.**

8. Now with assistance make all electrical connections following wiring instruction sheet for 0-10V LED.
9. Installation is complete and power can now be restored.

Note: If during the adjustment process too much cable is pulled up, the spring loaded locking mechanism can be released by taking a screw driver and pushing up on the center cylinder of the locking mechanism. This will release the spring pressure and allow the cable to be pulled back out (use caution to prevent the cable from being damaged).

Instrucciones de montaje

Numéro d'article: 47396

Spanish



empezar aquí

1. Cierre el paso de corriente eléctrica Antes de comenzar. Si va a cambiar: el aparato se enciende y se apaga mediante un interruptor de pared, simplemente gire el interruptor de apagado. si no, quite el fusible adecuado (o abrir las breakers circuito) Hasta que el aparato está muerto.

* NO restaurar actual hasta el nuevo dispositivo está completamente Cableado y en su lugar

1. Para montar el dispositivo en el techo, primero fije la placa de montaje (1) a la caja de conexiones (J) usando tornillos (M). Se puede agregar soporte adicional usando tornillos (Y) y anclajes de pared (Z); consulte el Dibujo 4 .
2. Asegure el cable de inspección (I) a la placa de montaje para ayudar a sostener el accesorio durante el montaje.
3. Luego determine la longitud aproximada del cable que necesitará para colgar su dispositivo a la altura deseada. Esto se puede determinar midiendo la distancia desde la mesa o el piso hasta el techo y restando la altura del accesorio y la distancia que estará sobre la mesa o el piso. La distancia restante será la longitud del cable requerida.
4. Luego tome los cables del dispositivo (d) y mida desde la parte superior del dispositivo a lo largo del cable y márquelos con cinta a la longitud requerida.
5. Ahora pase los cables a través del mecanismo de bloqueo (e) hasta que la cinta que marca la longitud del cable esté cerca del mecanismo de bloqueo. Los ajustes finales se realizarán después de colgar el dispositivo del techo; consulte el Detalle 1.
6. Ahora afloje el tornillo de la perilla de retención por donde pasa el cable de suministro. Deslice el cable a través de la perilla hasta lograr la longitud aproximada.
7. Asegúrese de que las longitudes de los cables sean las correctas para colgar el dispositivo a la altura deseada. Luego, el exceso de alambre y cable se puede recortar o colocar cuidadosamente en el dosel si el espacio lo permite. **ASEGÚRESE DE DEJAR UN MÍNIMO DE 6" DE CABLE EXTRA DENTRO DEL DOSEL PARA EL AJUSTE DEL ACCESORIO DESPUÉS DE LA INSTALACIÓN.**
8. Ahora, con ayuda, realice todas las conexiones eléctricas siguiendo la hoja de instrucciones de cableado para LED de 0-10 V.
9. La instalación está completa y ahora se puede restablecer la energía.

Nota: Si durante el proceso de ajuste se tira demasiado cable hacia arriba, el mecanismo de bloqueo con resorte se puede liberar tomando un destornillador y empujando hacia arriba el cilindro central del mecanismo de bloqueo. Esto liberará la presión del resorte y permitirá que el cable vuelva a salir (tenga cuidado para evitar que el cable se dañe).

Instrucciones de montage

Número del artículo: 47396

French



commencez ici

1. Couper le courant électrique avant de commencer. Si vous remplacez l'appareil est allumé et éteint par un interrupteur mural, il suffit de tourner l'interrupteur. sinon, retirez le fusible approprié (ou ouvrir les breakers de circuit) Jusqu'à ce que le luminaire est mort.

* NE PAS restaurer actuel jusqu'à ce que le nouvel appareil est entièrement câblé et en place

1. Pour monter le luminaire au plafond, fixez d'abord la plaque de montage (1) à la boîte de jonction (J) à l'aide de vis (M). Un support supplémentaire peut être ajouté à l'aide de vis (Y) et de chevilles murales (Z) - voir dessin 4. .
2. Fixez le câble d'inspection (I) à la plaque de montage pour aider à soutenir le luminaire pendant le montage.
3. Déterminez ensuite la longueur approximative du câble dont vous aurez besoin pour suspendre votre luminaire à la hauteur souhaitée. Cela peut être déterminé en mesurant la distance entre le dessus de la table ou le sol et le plafond et en soustrayant la hauteur du luminaire et la distance à laquelle il se trouvera au-dessus du dessus de la table ou du sol. La distance restante correspondra à la longueur de câble requise.
4. Prenez ensuite les câbles du luminaire (d), mesurez à partir du haut du luminaire le long du câble et marquez avec du ruban adhésif la longueur requise.
5. Tirez maintenant les câbles à travers le mécanisme de verrouillage (e) jusqu'à ce que le ruban marquant la longueur du câble soit près du mécanisme de verrouillage. Les ajustements finaux seront effectués une fois le luminaire suspendu au plafond - voir détail 1.
6. Desserrez maintenant la vis du bouton de retenue que traverse le fil d'alimentation. Glissez le fil dans le bouton jusqu'à ce que la longueur approximative soit atteinte.
7. Assurez-vous que la longueur des câbles est correcte pour suspendre le luminaire à la hauteur souhaitée. Ensuite, l'excédent de fil et de câble peut être coupé ou rangé proprement dans l'auvent si l'espace le permet. **ASSUREZ-VOUS DE LAISSER UN MINIMUM DE 6 PO DE CÂBLE ET DE FIL SUPPLÉMENTAIRES À L'INTÉRIEUR DE L'AUVENT POUR LE RÉGLAGE DU LUMINAIRE APRÈS L'INSTALLATION.**
8. Maintenant, avec de l'aide, effectuez toutes les connexions électriques en suivant la feuille d'instructions de câblage pour la LED 0-10 V.
9. L'installation est terminée et le courant peut maintenant être rétabli.

Remarque : Si pendant le processus de réglage, trop de câble est tiré vers le haut, le mécanisme de verrouillage à ressort peut être libéré en prenant un tournevis et en poussant vers le haut le cylindre central du mécanisme de verrouillage. Cela relâchera la pression du ressort et permettra de retirer le câble (faites preuve de prudence pour éviter que le câble ne soit endommagé).

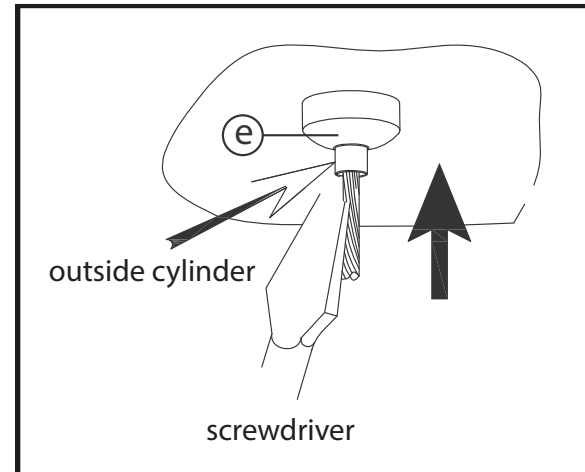
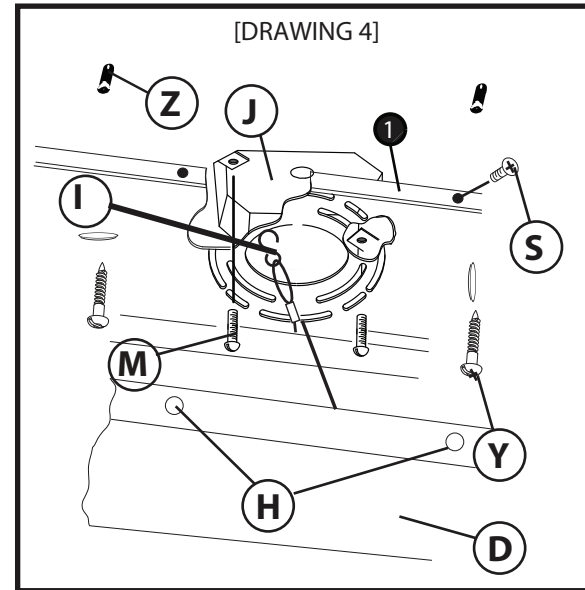

Glass install instructions

1. Slide glass pieces and spacers over the LEDS. There are 3 sizes of glass the drawing on the bottom of the page shows the suggested configuration of the glass pieces
2. Use hex nut and finial to secure glass in place
3. Once glass is installed please refer to the next page for wiring instructions

Instrucciones de instalación de vidrio

1. Deslice las piezas de vidrio y los espaciadores sobre los LED. Hay 3 tamaños de vidrio el dibujo en la parte inferior de la página muestra la configuración sugerida de las piezas de vidrio
2. Utilice una tuerca hexagonal y un remate para asegurar vidrio en su lugar
3. Una vez instalado el vidrio, consulte la página siguiente para obtener instrucciones de cableado.

Instructions d'installation du verre

1. Faites glisser les morceaux de verre et les entretoises sur les LED. Il existe 3 tailles de verre le dessin en bas de page montre la configuration suggérée des pièces de verre
2. Utilisez l'écrou hexagonal et l'embout pour fixer verre en place
3. Une fois le verre installé, veuillez vous référer à la page suivante pour les instructions de câblage.

SUGGESTED GLASS ORDER

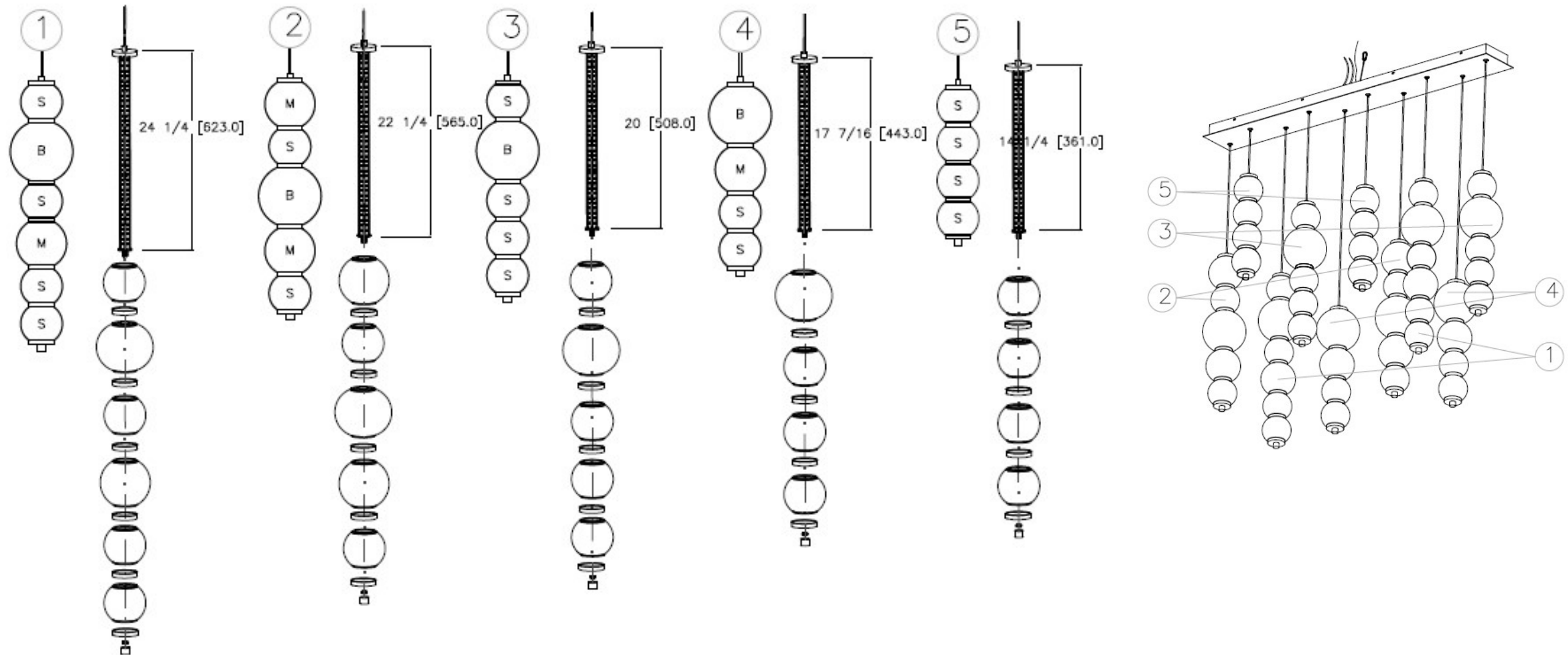

Wiring Instructions for 0-10 volt LED dimmer

▼ start here

Your fixture is designed so it can use a standard incandescent dimmer, Or a 0-10 volt LED dimmer. If a 0-10 volt LED dimmer is used, it may be necessary to have additional wiring installed from the dimmer switch to the fixture. Consulting an electrician will be necessary.

1. If using the optional 0-10 volt dimmer there will be four wires exiting the junction box. (B) Black [+], (W) White [-], wiring are for the 120 / 277 voltage. The (G) Gray/Pink {-} and (P) Purple {+} are for the 0-10 volt wires from the dimmer (D) - see Drawing 1.
2. The fixture has four wires of corresponding colors. When make the wire connections follow the chart below.

Black (B) from junction box (J) wired to Black (B) from fixture . White (W) from junction box (J) wired to White (W) from fixture. Gray/Pink (G) from junction box (J) wired to Gray/pink (G) from fixture. Purple (P) from junction box (J) wired to Purple (P) from fixture.

Connect ground wire from fixture to ground screw on mounting hardware

INCANDESCENT DIMMER USAGE:

If using an incandescent dimmer follow manufactures instructions.

NOTE: MAKE SURE TO CAP OFF THE GRAY/PINK AND PURPLE WIRE FROM THE FIXTURE INSIDE THE CANOPY. IF THEY ARE NOT CAPPED THEY CAN SHORT OUT AND CAUSE THE FIXTURE TO FAIL.

Instrucciones de cableado para atenuador LED de 0-10 voltios

▼ empezar aquí

Su luminaria está diseñada para que pueda usar un atenuador incandescente estándar o un atenuador LED de 0-10 voltios. Si se utiliza un atenuador LED de 0-10 voltios, puede ser necesario instalar cableado adicional desde el interruptor atenuador hasta la luminaria. Consultar a un electricista será

1. Si usa el atenuador opcional de 0-10 voltios, habrá cuatro cables saliendo de la caja de conexiones. (B) Negro [+], (W) Blanco [-], el cableado es para el voltaje 120/277. El (G) Gris/Rosa {-} y (P) Púrpura {+} son para los cables de 0-10 voltios del atenuador (D) - vea el Dibujo 1.
2. El accesorio tiene cuatro cables de colores correspondientes. Cuando realice las conexiones de los cables, siga la tabla a continuación.

Negro (B) de la caja de empalmes (J) conectado a Negro (B) del accesorio. Blanco (W) de la caja de empalmes (J) cableado a Blanco (W) del accesorio. Gris/rosa (G) desde la caja de empalmes (J) cableado a gris/rosa (G) desde la lámpara. Púrpura (P) desde la caja de empalmes (J) conectado a Púrpura (P) desde el accesorio.

USO INCANDESCENTE DEL DIMMER:

Si usa un atenuador incandescente, siga las instrucciones del fabricante.

NOTA: ASEGÚRESE DE TAPAR EL CABLE GRIS/ROSA Y PÚRPURA DEL APARATO DENTRO DEL TOLDO. SI NO ESTÁN TAPADOS, PUEDEN HACER UN CORTOCIRCUITO Y CAUSAR LA FALLA DEL APARATO

Instructions de câblage pour gradateur LED 0-10 volts

▼ commencez ici

Votre luminaire est conçu pour pouvoir utiliser un variateur à incandescence standard ou un variateur LED 0-10 volts. Si un gradateur LED 0-10 volts est utilisé, il peut être nécessaire d'avoir un câblage supplémentaire installé entre le variateur et le luminaire. Consulter un électricien sera

1. Si vous utilisez le gradateur 0-10 volts en option, quatre fils sortiront de la boîte de jonction. (B) Noir [+], (W) Blanc [-], le câblage est pour la tension 120/277. Le (G) Gris/Rose {-} et (P) Violet {+} sont pour les fils 0-10 volts du gradateur (D) - voir Dessin 1.
2. Le luminaire a quatre fils de couleurs correspondantes. Lorsque vous effectuez les connexions des fils, suivez le tableau ci-dessous.

Noir (B) de la boîte de jonction (J) câblé au noir (B) du luminaire . Blanc (W) de la boîte de jonction (J) câblé au blanc (W) du luminaire. Gris/rose (G) de la boîte de jonction (J) câblé au gris/rose (G) du luminaire. Violet (P) de la boîte de jonction (J) câblé au violet (P) du luminaire.

UTILISATION INCANDESCENTE DU DIMMER:

Si vous utilisez un variateur à incandescence, suivez les instructions du fabricant.

REMARQUE : ASSUREZ-VOUS DE COUPER LE FIL GRIS/ROSE ET VIOLET DE L'APPAREIL À L'INTÉRIEUR DE L'AUVENT. S'ILS NE SONT PAS LIMITÉS, ILS PEUVENT COURT-CIRCUITER ET CAUSER L'ÉCHEC DE L'APPAREIL

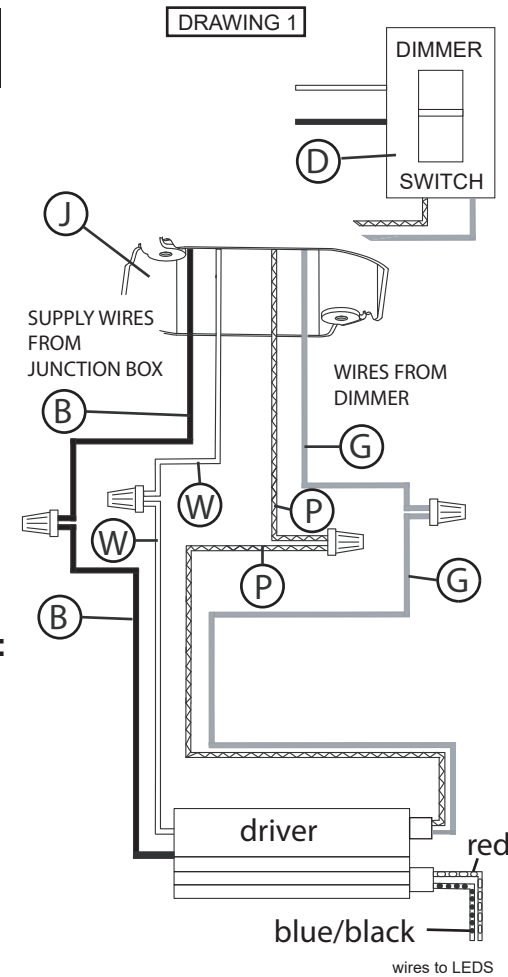

HINKLEY