

ALTHEA

Item No. FR41475-FR41476

T24 JA8-2016

english

- To begin installation first remove mounting bracket (a) from canopy (b) by removing screws (c) for side of canopy - see Drawing 1.
- Next install mounting bracket (a) to junction box (j).
- Hook inspection cable (l) to mounting bracket (a) to take weight off of fixture
- Next determine the approximate length of cable you will need to hang your fixture at the desired height. This can be determined by measuring the distance from the table top or floor to the ceiling and subtracting the height of the fixture and the distance it will be above the table top or floor. The remaining distance will be the required cable length.
- Next take fixture cables (d) and measure from the top of the fixture along the cable and mark with tape at required length.
- Now pull cables through locking mechanism (e) until the tape marking the cable length is near the locking mechanism. Final adjustments will be made after fixture is hung from the ceiling - see Detail 1
- Now loosen screw on retain knob that the supply wire runs through. Slip wire through knob until approximate length is achieved.
- Make sure cable wire lengths are correct for hanging fixture at desired height. Then excess wire and cable can be trimmed off. **MAKE SURE TO LEAVE A MINIMUM OF 6", OF EXTRA CABLE AND WIRE INSIDE THE CANOPY FOR ADJUSTMENT OF FIXTURE AFTER INSTALLATION.**
- Next tuck cables and wires into junction box and attach canopy (b) to mount bracket (a) using screws (c) removed earlier.
- Final adjustments can be made to cables and wire.

SAFETY WARNING: Read wiring and grounding instruction (Wiring Instructions for 0-10 volt LED dimmer) and any additional directions. Turn power supply off during installation. If new wiring is required, consult a qualified electrician or local authorities for code requirements.

Note: If during the adjustment process too much cable is pulled up, the spring loaded locking mechanism can be released by taking a screw driver and pushing up on the center cylinder of the locking mechanism. This will release the spring pressure and allow the cable to be pulled back out (use caution to prevent the cable from being damaged). See Drawing 2 below.

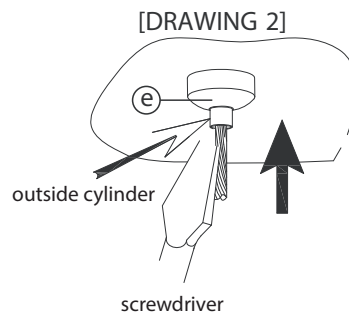

ALTHEA

Número del artículo: FR41475-FR41476

spanish

- Para comenzar la instalación, primero retire el soporte de montaje (a) de la cubierta (b) quitando los tornillos (c) del costado de la cubierta; consulte el Dibujo 1.
- Luego instale el soporte de montaje (a) en la caja de conexiones (j).
- Enganche el cable de inspección (l) al soporte de montaje (a) para quitar peso del dispositivo.
- A continuación, determine la longitud aproximada del cable que necesitará para colgar su dispositivo a la altura deseada. Esto se puede determinar midiendo la distancia desde la mesa o el piso hasta el techo y restando la altura del accesorio y la distancia que estará sobre la mesa o el piso. La distancia restante será la longitud del cable requerida.
- Luego tome los cables del dispositivo (d) y mida desde la parte superior del dispositivo a lo largo del cable y márkelos con cinta a la longitud requerida.
- Ahora pase los cables a través del mecanismo de bloqueo (e) hasta que la cinta que marca la longitud del cable esté cerca del mecanismo de bloqueo. Los ajustes finales se realizarán después de colgar el dispositivo del techo; consulte el Detalle 1.
- Ahora afloje el tornillo de la perilla de retención por donde pasa el cable de suministro. Deslice el cable a través de la perilla hasta lograr la longitud aproximada.
- Asegúrese de que las longitudes de los cables sean las correctas para colgar el dispositivo a la altura deseada. Luego se puede recortar el exceso de alambre y cable. **ASEGÚRESE DE DEJAR UN MÍNIMO DE 6" DE CABLE EXTRA DENTRO DEL DOSEL PARA EL AJUSTE DEL ACCESORIO DESPUÉS DE LA INSTALACIÓN.**
- Luego meta los cables en la caja de conexiones y fije la cubierta (b) al soporte de montaje (a) usando los tornillos (c) que quitó anteriormente.
- Se pueden realizar ajustes finales a los cables y alambres.

ADVERTENCIA DE SEGURIDAD: Lea las instrucciones de cableado y puesta a tierra [Wiring Instructions for 0-10 volt LED dimmer] y cualquier dirección adicional. Apague la fuente de alimentación durante la instalación. Si se requiere un nuevo cableado, consulte a un electricista calificado o a las autoridades locales para obtener los requisitos de código.

Nota: Si durante el proceso de ajuste se extrae demasiado cable, se puede liberar el mecanismo de bloqueo con resorte cogiendo un destornillador y empujando hacia arriba el cilindro central del mecanismo de bloqueo. Esto liberará la presión del muelle y permitirá que el cable sea retirado (tenga cuidado para evitar que el cable se dañe). Vea el Dibujo 2 a

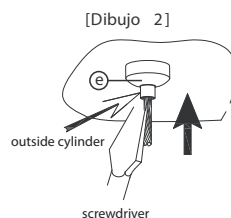

ALTHEA

Numéro d'article: FR41475-FR41476

- Pour commencer l'installation, retirez d'abord le support de montage (a) de l'auvent (b) en retirant les vis (c) du côté de l'auvent - voir dessin 1.
- Installez ensuite le support de montage (a) sur la boîte de jonction (j).
- Accrochez le câble d'inspection (l) au support de montage (a) pour alléger le poids du luminaire.
- Déterminez ensuite la longueur approximative du câble dont vous aurez besoin pour suspendre votre luminaire à la hauteur souhaitée. Cela peut être déterminé en mesurant la distance entre le dessus de la table ou le sol et le plafond et en soustrayant la hauteur du luminaire et la distance à laquelle il se trouvera au-dessus du dessus de la table ou du sol. La distance restante correspondra à la longueur de câble requise.
- Prenez ensuite les câbles du luminaire (d), mesurez à partir du haut du luminaire le long du câble et marquez avec du ruban adhésif la longueur requise.
- Tirez maintenant les câbles à travers le mécanisme de verrouillage (e) jusqu'à ce que le ruban marquant la longueur du câble soit près du mécanisme de verrouillage. Les derniers ajustements seront effectués une fois le luminaire suspendu au plafond - voir détail 1.
- Desserrez maintenant la vis du bouton de retenue que traverse le fil d'alimentation. Glissez le fil dans le bouton jusqu'à ce que la longueur approximative soit atteinte.
- Assurez-vous que les longueurs des câbles sont correctes pour suspendre le luminaire à la hauteur souhaitée. Ensuite, l'excédent de fil et de câble peut être coupé. **ASSUREZ-VOUS DE LAISSER UN MINIMUM DE 6 PO DE CÂBLE ET DE FIL SUPPLÉMENTAIRES À L'INTÉRIEUR DE L'AUVENT POUR LE RÉGLAGE DU LUMINAIRE APRÈS L'INSTALLATION.**
- Rentrez ensuite les câbles et les fils dans la boîte de jonction et fixez le capot (b) au support de montage (a) à l'aide des vis (c) retirées précédemment.
- Les derniers ajustements peuvent être apportés aux câbles et aux fils.

AVERTISSEMENT DE SÉCURITÉ: Lire les instructions de câblage et de mise à la terre Wiring Instructions for (0-10 volt LED dimmer] et toutes instructions supplémentaires. Coupez l'alimentation pendant l'installation. Si un nouveau câblage est nécessaire, consultez un électricien qualifié ou les autorités locales pour les exigences de code.

Remarque: Si pendant le processus de réglage trop de câble est tiré vers le haut, le mécanisme de verrouillage à ressort peut être libéré en prenant un tournevis et en poussant sur le cylindre central du mécanisme de verrouillage. Cela libérera la pression du ressort et permettra le retrait du câble (veillez à ne pas endommager le câble). Voir le schéma 2 ci-dessous.

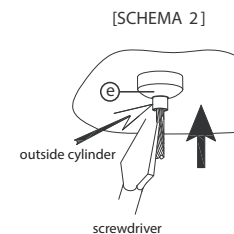

DRAWING 1

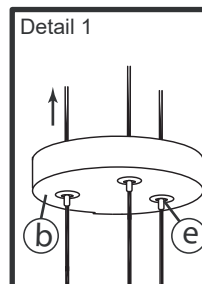
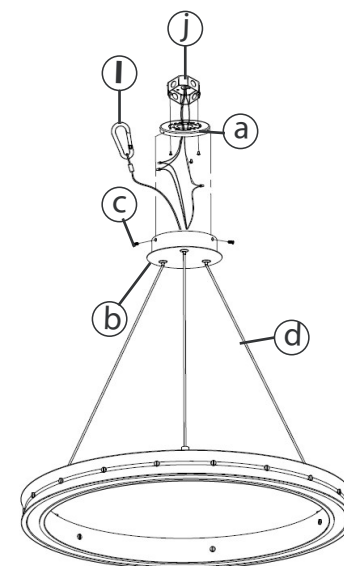

MARK APPROXIMATE CABLE LENGTH REQUIRED WITH TAPE

MARCA APROXIMADA LONGITUD DEL CABLE REQUERIDA CON CINTA

MARQUE APPROXIMATIVE LONGUEUR DE CÂBLE REQUISE AVEC RUBAN

FR
FREDRICK RAMOND
ESTABLISHED 1965

A Division of Hinkley Lighting, Inc.
33000 PIN OAK PARKWAY | AVON LAKE, OHIO 44012
toll free 800.446.5539 | phone 440.653.5500

Wiring Instructions for 0-10 volt LED dimmer

▼ start here

Your fixture is designed so it can use a standard incandescent dimmer, Or a 0-10 volt LED dimmer. If a 0-10 volt LED dimmer is used, it may be necessary to have additional wiring installed from the dimmer switch to the fixture. Consulting an electrician will be necessary.

1. If using the optional 0-10 volt dimmer there will be four wires exiting the junction box. (B) Black [+], (W) White [-], wiring are for the 120 / 277 voltage. The (G) Gray {-}/Pink and (P) Purple {+} are for the 0-10 volt wires from the dimmer (D) - see Drawing 1.
2. The fixture has four wires of corresponding colors. When make the wire connections follow the chart below.

Black (B) from junction box (J) wired to Black (B) from fixture.
White (W) from junction box (J) wired to White (W) from fixture.
Gray/Pink (G) from junction box (J) wired to Gray/Pink (G) from fixture.
Purple (P) from junction box (J) wired to Purple (P) from fixture.

INCANDESCENT DIMMER USAGE:

If using an incandescent dimmer follow manufactures instructions.

NOTE: MAKE SURE TO CAP OFF THE GRAY/PINK AND PURPLE WIRE FROM THE FIXTURE INSIDE THE CANOPY. IF THE ARE NOT CAPPED THEY CAN SHORT OUT AND CAUSE THE FIXTURE TO FAIL.

Instrucciones de cableado para atenuador LED de 0-10 voltios

▼ empezar aquí

Su luminaria está diseñada para que pueda usar un atenuador incandescente estándar o un atenuador LED de 0-10 voltios. Si se utiliza un atenuador LED de 0-10 voltios, puede ser necesario instalar cableado adicional desde el interruptor atenuador hasta la luminaria. Consultar a un electricista será

1. Si usa el atenuador opcional de 0-10 voltios, habrá cuatro cables saliendo de la caja de conexiones. (B) Negro [+], (W) Blanco [-], los cables son para el voltaje 120/277. El (G) Gris {-} y (P) Morado {+} son para los cables de 0-10 voltios del atenuador (D); consulte el Dibujo 1.
2. La luminaria tiene cuatro hilos de colores correspondientes. Al realizar las conexiones de cables, siga la tabla a continuación.

Negro (B) de la caja de conexiones (J) cableado a Negro (B) de la luminaria (F).
Blanco (W) de la caja de conexiones (J) cableado al blanco (W) de la luminaria (F).
Gris (G) de la caja de conexiones (J) cableada a Gris (G) de la luminaria (F).
Púrpura (P) de la caja de conexiones (J) cableada a Púrpura (P) de la luminaria (F).

USO INCANDESCENTE DEL DIMMER:

Si usa un atenuador incandescente, siga las instrucciones del fabricante.

NOTA: ASEGÚRESE DE TAPAR EL CABLE GRIS Y PÚRPURA DE LA LUMINARIA DENTRO DEL DOSEL. SI NO ESTÁN TAPADOS, CAUSAN UN CORTOCIRCUITO Y LA LUMINARIA NO FUNCIONA.

Instructions de câblage pour gradateur LED 0-10 volts

▼ commencez ici

Votre luminaire est conçu pour pouvoir utiliser un variateur à incandescence standard ou un variateur LED 0-10 volts. Si un gradateur LED 0-10 volts est utilisé, il peut être nécessaire d'avoir un câblage supplémentaire installé entre le variateur et le luminaire. Consulter un électricien sera

1. Si vous utilisez le gradateur optionnel 0-10 volts, quatre fils sortent de la boîte de jonction. (B) Noir [+], (W) Blanc [-], le câblage est pour la tension 120/277. Les (G) Gray {-} et (P) Purple {+} sont pour les fils 0-10 volts du gradateur (D) - voir Schéma 1.
2. Le luminaire a quatre fils de couleurs correspondantes. Lorsque vous effectuez les connexions des fils, suivez le tableau ci-dessous.

Noir (B) de la boîte de jonction (J) câblé au noir (B) du luminaire (F).
Blanc (W) de la boîte de jonction (J) câblé au blanc (W) du luminaire (F).
Gris (G) de la boîte de jonction (J) câblé au gris (G) du luminaire (F).
Violet (P) de la boîte de jonction (J) câblé au violet (P) du luminaire (F).

UTILISATION INCANDESCENTE DU DIMMER:

Si vous utilisez un variateur à incandescence, suivez les instructions du fabricant.

REMARQUE: ASSUREZ-VOUS DE COUVERCLE LE FIL GRIS ET VIOLET DU LUMINAIRE À L'INTÉRIEUR DE L'AUVENT. S'ILS NE SONT PAS PLAFONNÉS, ILS PROVOQUENT UN COURT-CIRCUIT ET LE LUMINAIRE NE FONCTIONNE PAS.

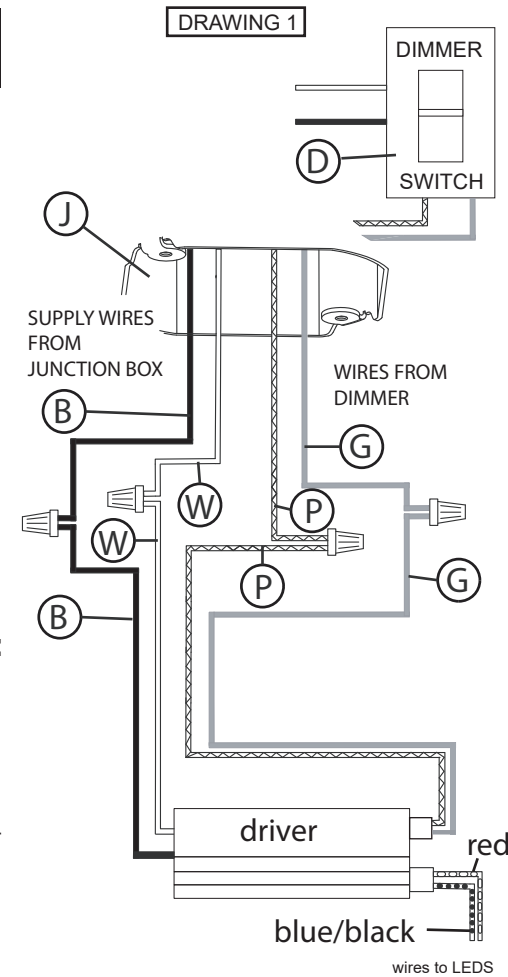

FREDRICK RAMOND
ESTABLISHED 1965

A Division of Hinkley Lighting, Inc.
33000 PIN OAK PARKWAY | AVON LAKE, OHIO 44012
toll free 800.446.5539 | phone 440.653.5500

Rev: 3/21/24